



Lieferprogramm

- Speichen, Felgen, Laufräder
- Vergaser, -Teile, -Instandsetzungen

Tillmanns – Faak Ltd.

Effertsufer 100 – D-57072 Siegen
Geschäftsführerin: Andrea Tillmanns

Tel.: +49 – (0)271 – 250 26 31

Fax : +49 – (0)271 – 250 27 07

Mobil : +49 – (0)170 – 515 94 83

E-mail: info@tillmanns-faak.com

Internet: www.tillmanns-faak.com

SO BESTELLEN SIE SPEICHEN !!

Sie messen Ihre Speiche selber aus

Für die richtige Speichendimension benötigen wir folgende Angabe:

- Drahtdurchmesser (d_3)
- Länge der Speiche, gemessen von der Innenkante des Hakens bis zum anderen Ende (L)
- Haken-Innenwinkel (α)
- Nippel-Schaft-Durchmesser (N- \emptyset)
- Gewindedurchmesser (d_1)
- Haken-Länge (a)

Für das Ausmessen der Speichen nehmen Sie die folgende Abbildung als Hilfe:

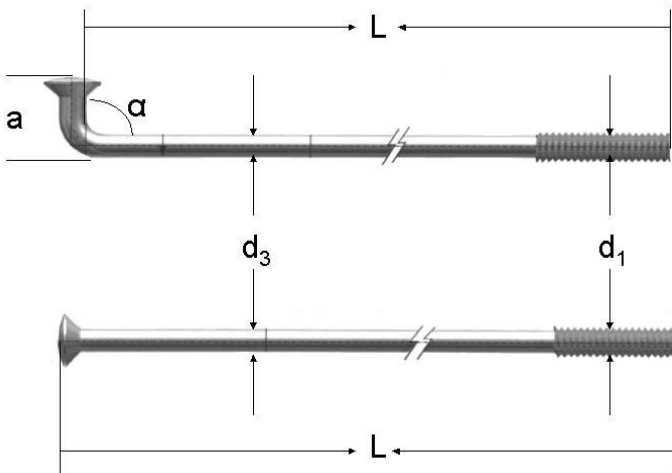

Die Bezeichnung der einzelnen Dimensionen ist identisch mit unserer Speichen-Info.

L = Länge

d_3 = Draht-Durchmesser

a = Haken-Länge

α = Haken-Winkel

d_1 = Gewinde-Durchmesser

Nippel-
Schaft- \emptyset

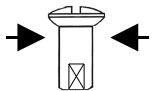

Eine korrekte

Speichendimension lautet z.B.:

M 4 x 155 mm – 95° / 11 mm

Nippel \emptyset 6,4 mm

Eine korrekte Bestellung lautet z.B. (siehe auch Rückseite):

36 Chromspeichen

M 4 x 155 mm – 95° / 11 mm

mit Chrom-Nippel \emptyset 6,4 mm

Sie sind nicht sicher bei den einzelnen Dimensionen – dafür sind WIR ja da !

In diesem Fall schicken Sie uns von jeder Ausführung ein Muster mit Nippel, gut verpackt, damit die Speichen nicht beim Transport verloren gehen.

Vor jeder Ausführung heißt:

- achten Sie auf Innen- und Außenspeichen
- wir benötigen von jeder Länge ein Muster
- ebenfalls wichtig ist der Nippel
 - wenn Sie die alte Felge wieder verwenden wollen, dann schicken Sie den alten Nippel mit
 - wenn Sie bereits eine neue Felge haben, dann messen Sie das Loch in der Felge und teilen Sie uns diese Information mit, damit wir wissen, ob wir mit Standardnippel oder mit Sondernippel liefern müssen.



Lieferprogramm

- Speichen, Felgen, Laufräder
- Vergaser, -Teile, -Instandsetzungen

Tillmanns – Faak Ltd.

Effertsufer 100 – D-57072 Siegen
Geschäftsführerin: Andrea Tillmanns

Tel.: +49 – (0)271 – 250 26 31

Fax : +49 – (0)271 – 250 27 07

Mobil : +49 – (0)170 – 515 94 83

E-mail: info@tillmanns-faak.com

Internet: www.tillmanns-faak.com

Tabelle mit allen relevanten Informationen zur Speichenbestellung:

wir haben hier 2 Beispiel-Dimensionen eingetragen, damit Sie eine Vorlage zur korrekten Speichenermittlung haben.

Stückzahl	Oberfläche *1	Gewinde (d1)	Draht-Ø (d3)	Länge (L)	Haken- Innenwinkel (α)	Haken- Länge (a)	Nippel- Schaft-Ø	Nippel- Oberfläche *2
36	Chrom	M 4	3,5 mm	155 mm	95°	11 mm	6,4 mm	Chrom
36	Nickel	M 3	2,6 mm	240 mm	95°	8,5 mm	5.5 mm	Nickel

*1 Oberfläche der Speichen : roh – zum Lackieren
Nickel
Chrom
Niro(Edelstahl)

*2 Oberfläche der Nippel : roh – zum Lackieren
Nickel
Chrom